

СТАКАНЫ МОНТАЖНЫЕ

Стакан монтажный СВТ-СМ круглого сечения



Назначение

Стакан монтажный СВТ-СМ предназначен для установки крышных вентиляторов различных марок. Монтажный стакан может устанавливаться на всех видах кровель, в том числе на мягких кровлях и на кровлях с уклоном.

Монтажный стакан СВТ-СМ выполнен из холоднокатаной стали толщиной от 1,2 до 2 мм в зависимости от заказанного размера с полимерной покраской, имеет жесткую сварную конструкцию. Фланец для крепления вентилятора расположенный на верхней части стакана имеет закладные гайки М10. В нижней части стакана имеется плита для установки на силовые элементы кровли.

Габаритные и присоединительные размеры

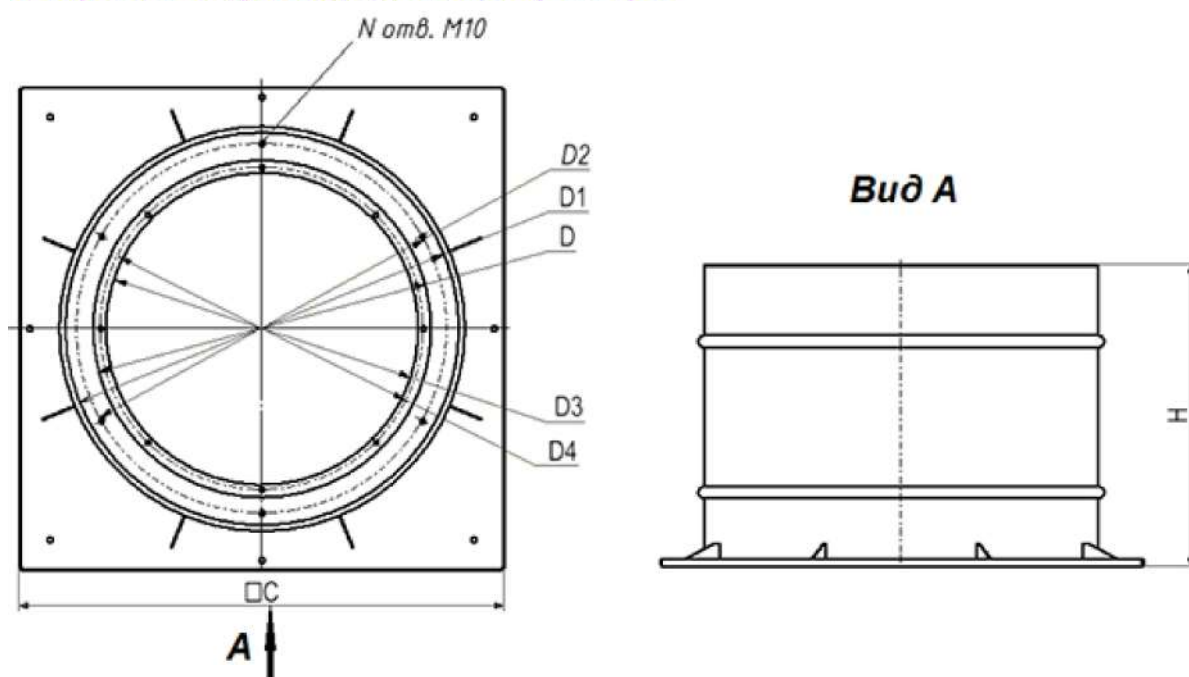

СТАКАНЫ МОНТАЖНЫЕ

Маркировка

Стакан монтажный стандартный с рабочим сечением 800 мм.

Стакан монтажный СВТ-СМС - 800

Обозначение

СВТ-СМС – стандартный
СВТ-СМУ – утепленный
СВТ-СМШ – шумоглушащий

Рабочее сечение, D, мм

800

СТАКАНЫ МОНТАЖНЫЕ

Варианты исполнения

- СВТ-СМС — стандартный



- СВТ-СМУ — утепленный

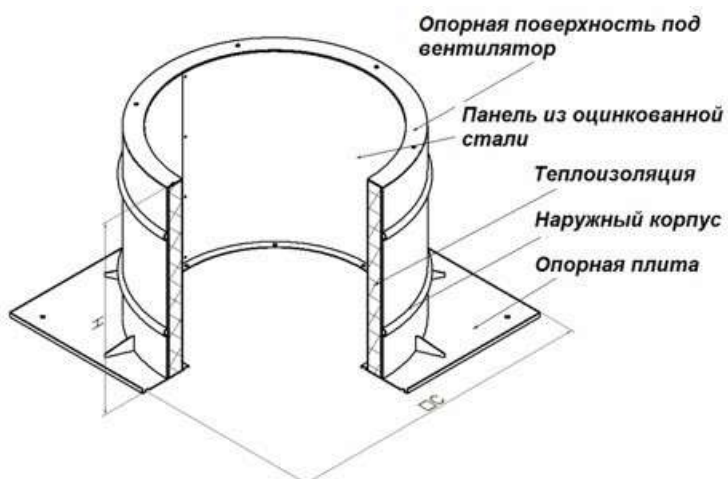

- СВТ-СМШ — шумоглушащий

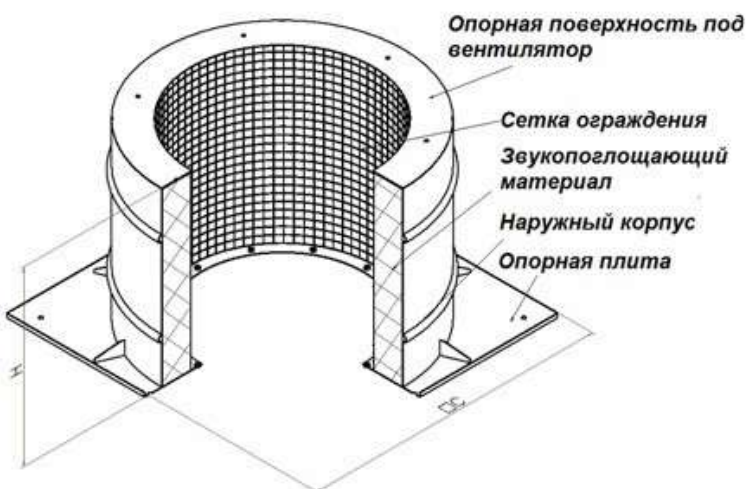

СТАКАНЫ МОНТАЖНЫЕ

Размер и масса монтажных стаканов СВТ-СМ

Модель стакана	Размеры, мм								Масса, кг
	D	D1	D2	D3	D4	C	H	N	СМС/СМУ/СМШ
СВТ-СМ 225	335 (295)	383 (443)	337	285 (225)	305 (255)	553	600	4	15 / 20 / 17
СВТ-СМ 250	360 (320)	406 (476)	360	310 (250)	330 (280)	586	600	6	18 / 24 / 22
СВТ-СМ 280	390 (350)	438 (560)	392	340 (280)	360 (310)	618	600	6	20 / 27 / 25
СВТ-СМ 315	425 (385)	467 (595)	421	375 (315)	385 (345)	647	600	6	23 / 31 / 29
СВТ-СМ 355	465 (425)	522 (635)	476	415 (355)	495 (385)	702	600	6	25 / 34 / 33
СВТ-СМ 400	510 (470)	573 (680)	527	460 (400)	480 (430)	753	600	6	27 / 37 / 36
СВТ-СМ 450	560 (520)	631 (730)	585	510 (450)	530 (480)	811	600	6	31 / 42 / 41
СВТ-СМ 500	610 (570)	695 (780)	649	560 (500)	580 (530)	875	600	6	34 / 46 / 47
СВТ-СМ 560	670 (630)	780 (840)	734	620 (560)	640 (590)	960	600	6	38 / 53 / 54
СВТ-СМ 630	740 (700)	837 (910)	791	690 (630)	710 (660)	1063	600 (800)	6	42 / 58 / 73
СВТ-СМ 710	820 (780)	927 (990)	881	770 (710)	790 (740)	1107	600 (800)	8	52 / 71 / 87
СВТ-СМ 800	910 (870)	1030 (1080)	984	860 (800)	880 (830)	1210	600 (1000)	8	63 / 79 / 109
СВТ-СМ 900	1024 (984)	1146 (1194)	1100	974 (900)	994 (940)	1326	600 (1000)	8	75 / 90 / 112
СВТ-СМ 1000	1124 (1084)	1275 (1294)	1229	1074 (1000)	1094 (1040)	1455	600(1000)	8	90 / 114 / 136
СВТ-СМ 1120	1252 (1212)	1403 (1422)	1357	1202 (1120)	1222 (1165)	1583	600 (1000)	8	108 / 137 / 164
СВТ-СМ 1250	1382 (1342)	1545 (1552)	1499	1332 (1250)	1352 (1295)	1725	600 (1000)	8	130 / 165 / 198

Размеры в скобках указаны для типа монтажных стаканов СВТ-СМШ

Величины ослабления шума в стакане типа СВТ-СМШ

Модель стакана	Частота шума, Гц								
	31,5	63	125	250	500	1000	2000	4000	8000
Шумопонижение, дБ									
СВТ-СМШ 225 - 315	1	3	6	11	17	18	14	9	7
СВТ-СМШ 355 - 500	1	2	5	8	13	14	1	7	6
СВТ-СМШ 560 - 710	1	2	3	6	9	9	7	5	4
СВТ-СМШ 800 - 1000	0	2	4	6	13	16	17	15	12
СВТ-СМШ 1120 - 1240	0	2	4	6	13	16	17	15	12

СТАКАНЫ МОНТАЖНЫЕ

Стакан монтажный СВТ-МОН квадратного сечения



Описание

Монтажный стакан СВТ-МОН изготавливается в основных 7 типоразмерах. Также возможно изготовление по индивидуальным размерам заказчика.

Стаканы монтажные предназначены для установки крышных вентиляторов на кровле здания.

Изготавливаются в стандартном исполнении, в стандартном исполнении с утеплением и в исполнении с шумоглушением.

Стаканы с шумоглушением СВТ-МОНШ имеют встроенные шумогасящие кассеты.

Монтажные стаканы устанавливаются на горизонтальную поверхность. При необходимости возможно изготовление нестандартных исполнений для установки на наклонные поверхности.

Габаритные и присоединительные размеры монтажных стаканов

СВТ-МОН – стандартный

СВТ-МОНУ – стандартный утепленный

СВТ-МОНШ – шумоглушащий

СТАКАНЫ МОНТАЖНЫЕ

Маркировка

Стакан монтажный стандартный с типоразмером 30.

Стакан монтажный СВТ-МОН – 30

Обозначение

СВТ-МОН – стандартный
СВТ-МОНУ – утепленный
СВТ-МОНШ – шумоглушащий

Рабочее сечение, мм

30

Размер и масса монтажных стаканов СВТ-МОН, СВТ-МОНУ, СВТ-МОНШ

Типоразмер	А, мм	В, мм	С, мм	СВТ-МОН, СВТ-МОНУ		СВТ-МОНШ			
				Г, мм	Вес, кг	Г, мм	Число кассет, шт	Толщина кассет, мм	Вес, кг
СВТ-МОН 30	290	180	610	607	21	757	2	54	26
СВТ-МОН 40	390	280	710	607	29	757	2	104	38
СВТ-МОН 56	550	440	870	607	42	757	3	104	57
СВТ-МОН 63	620	510	940	607	47	807	3	104	67
СВТ-МОН 90	890	780	1210	607	68	807	5	104	106
СВТ-МОН 94	930	820	1250	607	71	907	5	104	120
СВТ-МОН 100	1030	920	1350	607	79	907	6	104	138

Уровень шумопонижения монтажных стаканов СВТ-МОНШ

Модель стакана	Частота шума, Гц							
	63	125	250	500	1000	2000	4000	8000
	Шумопонижение, дБ							
СВТ-МОНШ 30	3	4	7,5	15	28	28	22	17,5
СВТ-МОНШ 40	3	5	10	18	37	44	31	23
СВТ-МОНШ 56	3	5	9	17	35	41	28	21
СВТ-МОНШ 63	3	4	7	14	30	32	21	15
СВТ-МОНШ 90	3	5	9	16	33	38	26	19
СВТ-МОНШ 94	3	4	8	15	31	35	23	17
СВТ-МОНШ 100	3	5	9	17	34	39	27	20